



GF 171

Ergänzende Maschinen



Das Griffolivenbohraggregat mit Dreispindelbohrkopf und automatischem Vorschub erlaubt ein Arbeiten in zwei Ebenen ohne Materialumspannung. Die spezielle Aufhängung des Kopierhebels garantiert präzise Ausfräsung bei geringem Kraftaufwand und kompakter Bauweise. Dieses Aggregat ist in der Höhe einstellbar. Türbearbeitung möglich. Kopierfräsen nach Seitenanschlügen oder Schablone im Verhältnis 1:1, einfache Schablonenherstellung. Pneumatischer Kopierstift zweistufig für zwei verschiedene Fräsdurchmesser. Einfacher Werkzeugwechsel durch „Spindle lock“. Serienmäßig ist die Maschine mit pneumatischer Materialspanneinrichtung horizontal, pneumatischem Kopierstift links, Kopierschablonenrohling sowie einer Spannzange D=8mm ausgestattet.

LAYOUT

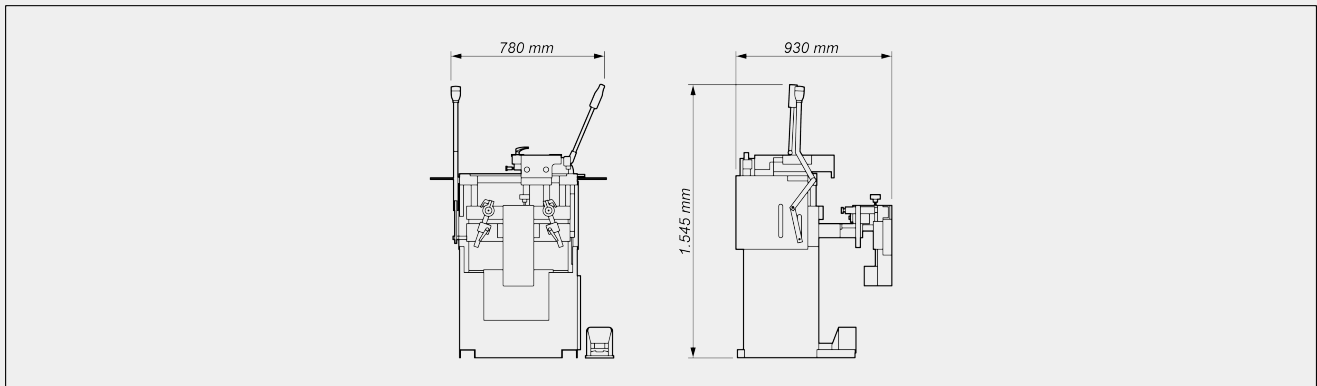

Die Gesamtabmessungen können der Produktkonfiguration entsprechend variieren.

ARBEITSBEREICH

Fräsbereich horizontal nach Anschlag (mm)	300 x 120
Fräsbereich horizontal nach Kopierschablone (mm)	285 x 110
Spannbereich der Profile mit Bohraggregat (mm)	150 x 130
Fräshub (mm)	105
Dreispindelbohrkopf Höhenverstellung (vertikal mm)	40

ABMESSUNGEN UND GEWICHT

Breite (mm)	780
Tiefe (mm)	930
Höhe (mm)	1.545
Gewicht (kg)	230

MOTOREN

Asynchron-Drehstrommotoren	2
Fräsmotor Leistung (KW)	0,74
Fräsmotor Drehzahl 50Hz (U/min)	2.800
Fräsmotor Drehzahl 60Hz (U/min)	3.400
Bohrmotor Leistung (KW)	1,05
Bohrmotor Drehzahl 50Hz (U/min)	2.800
Bohrmotor Drehzahl 60Hz (U/min)	3.400
Frässpindel vertikal Drehzahl 50Hz (U/min)	12.000
Frässpindel vertikal Drehzahl 60Hz (U/min)	14.400
Bohrspindel horizontal (Dreispedel) Drehzahl 50Hz (U/min)	750
Bohrspindel horizontal (Dreispedel) Drehzahl 60Hz (U/min)	900

WERKZEUGE

Spannzangen für Fräser Durchmesser (mm)	5 - 10
Spannzange Ø 8 mm	1
Durchmesser Kopierstift 2 stufig (mm)	5 / 8
Durchmesser Bohrer mit Gewindeaufnahme M10 (die 2 äußeren Bohrer sind rechtsdrehend) (mm)	8 - 13
Durchmesser Bohrer mit Gewindeaufnahme M10 (der mittlere Bohrer ist linksdrehend) (mm)	8 - 15
Kopierstift links	●
Zweiter Kopierstift rechts	○
Kopierschablonenrohling	●

AUSSTATTUNG

Rollenbahn (nur bei GF 171/00)	○
Anschlussplatte Rollenbahn / Messsystem (nur bei GF171/00)	○
Vertikale Spanneinrichtung	○
Horizontale Spanneinrichtung	●



ELEKTRISCHER ANSCHLUSS

Anschlussleistung (KW)	0,74 - 1,05
Maximale Vorsicherung 240V 60Hz (A)	15
Maximale Vorsicherung 400V 50Hz (A)	10

PNEUMATISCHER ANSCHLUSS

Druck (bar)	7
Schlauchanschluss	DN10
Druckluftverbrauch (7 bar) je Arbeitstakt (ohne Sprühung) (l)	12

Enthalten ● Verfügbar ○