



SBZ 616/01

Centri di taglio e di lavoro



Il centro di taglio può essere utilizzato per il taglio automatico. L'unità di taglio ad asse controllato garantisce la velocità di lavoro massima al miglior livello di qualità. Centro di taglio con angoli di taglio programmabili, taglio di profili a misura per la produzione di finestre, porte e facciate continue.



LAYOUT

Versione sinistra (da sinistra a destra)

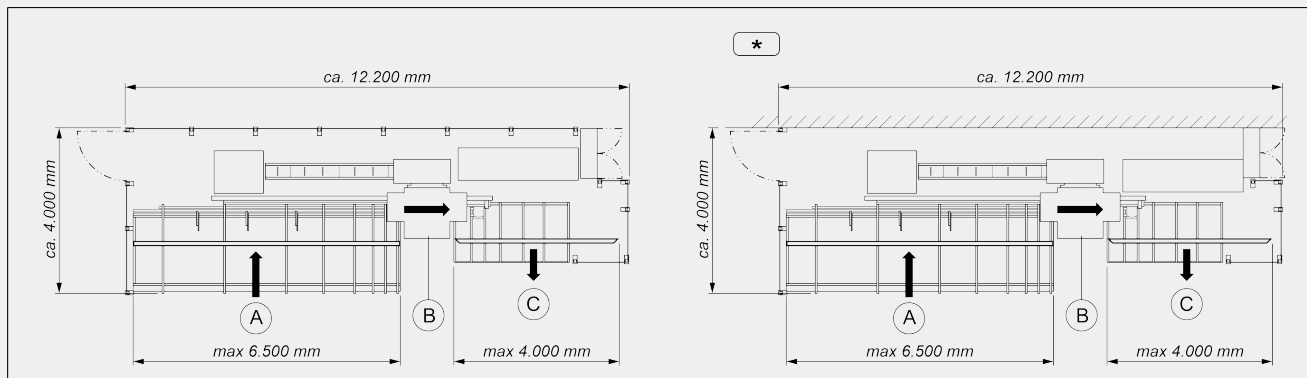

Versione destra (da destra a sinistra)

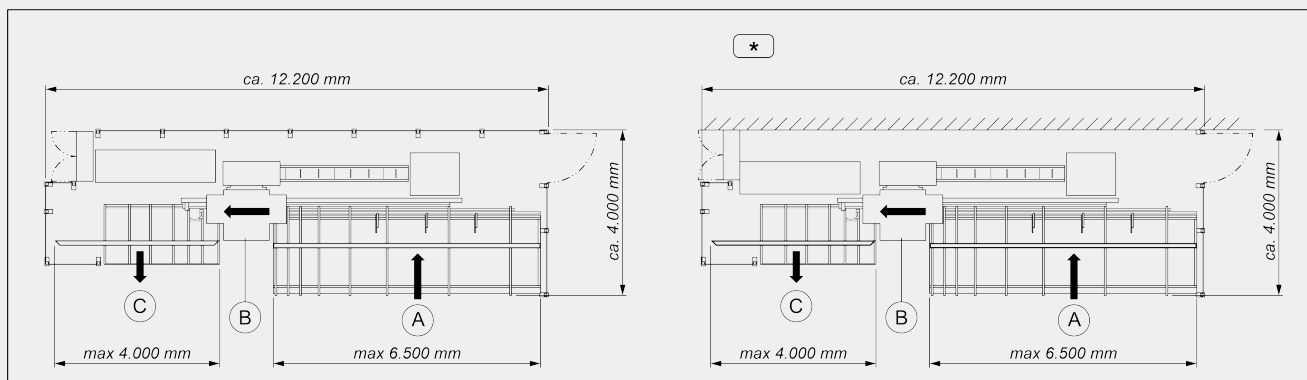

A - Magazzino di carico

B - Unità di lavoro

C - Magazzino di scarico

* - Versione standard

Le dimensioni di ingombro possono variare in base alla configurazione del prodotto.

CORSE ASSI

ASSE X (posizionamento barra) (mm)	3.430
ASSE Y1 (posizionamento trasversale pinza) (mm)	130
ASSE Z1 (posizionamento verticale pinza) (mm)	130

UNITÀ DI CARICO: POSIZIONAMENTO PROFILO

Battuta di riferimento pezzo in prossimità dell'unità di lavoro	●
Lunghezza massima caricabile (mm)	6.500
Alimentatore di carico fino a 4.000 mm con pinza a 2 assi controllati	●
Rotazione pinza 0 ÷ 180° (asse C1) a controllo elettronico	●
Sezione minima profilo lavorabile - L x H (mm)	30 x 30

MOTORI LAMA (CAMBIO MANUALE)

Potenza massima in S6 (kW)	4
Velocità massima (giri/min)	2.850
Raffreddamento ad aria	●
Diametro lama (mm)	550
Numero motori	1

ANGOLI DI TAGLIO POSSIBILI

Angoli di taglio	22°30' ÷ 157°30'
------------------	------------------

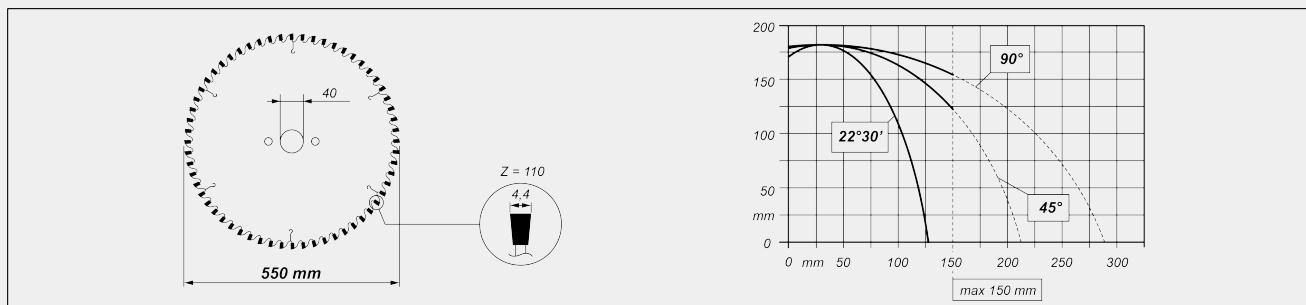
DIAGRAMMA DI TAGLIO

BLOCCAGGIO PEZZO

Sistema fisso automatico di bloccaggio profilo a monte della zona di fresatura	<input checked="" type="checkbox"/>
Sistema fisso automatico di bloccaggio profilo a valle della zona di fresatura	<input checked="" type="checkbox"/>
Altezza standard sistema di serraggio 20 mm	<input checked="" type="checkbox"/>
Sistema di serraggio per profilo adattato al sistema di profili	<input type="checkbox"/>

FUNZIONALITÀ

Stampante per etichette	<input type="checkbox"/>
-------------------------	--------------------------

BASAMENTO PORTANTE

Monolitico in acciaio elettrosaldato e normalizzato	<input checked="" type="checkbox"/>
---	-------------------------------------

UNITÀ DI SCARICO

Tavolo di scarico con spintore pneumatico per pezzi fino a 4000 mm	<input checked="" type="checkbox"/>
Profondità piano di scarico magazzino a cinghiali (mm)	1.900

REFRIGERAZIONE ARMADIO ELETTRICO

Armadio elettrico con unità di condizionamento per temperature operative < 45°C	<input checked="" type="checkbox"/>
Condizionatore quadro elettrico e CN per temperature operative < 50°C	<input type="checkbox"/>

Incluso ● disponibile ○