

MSA

Montaż i logistyka

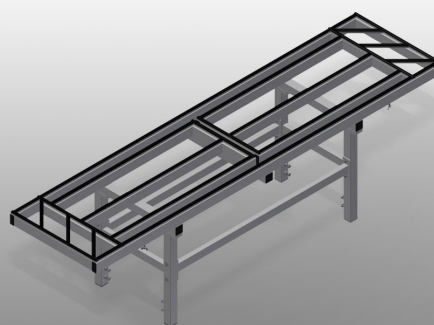

Stanowisko montażowe do wykonywania wszystkich prac montażowych na elementach na specjalne zamówienie oraz fasad. Stabilna konstrukcja stalowa. Wysuwane po dwóch stronach. Stół montażowy jest idealny do montażu większych elementów. Wąska konstrukcja podstawy zapewnia dobry dostęp do elementów ze wszystkich stron. Stół montażowy jest mobilny. Powierzchnia robocza jest pokryta gumową warstwą ochronną. Stoły można optymalnie dopasować do elementów dzięki dużemu zakresowi regulacji powierzchni nośnych, tj. poprzez wysuwanie podpór i przesuwanie stołów. Warianty dla linii montażowych: po wypoziomowaniu szyny zapewniają poziomą powierzchnię nośną, po której można przesuwać stoły; stoły można przesuwać i łatwo ustawiać na szynach; możliwość połączenia dwóch lub więcej stołów w celu zwiększenia powierzchni nośnej do dowolnego pożądanego stopnia; stoły są idealne do montażu dużych elementów; gdy stoły nie są potrzebne, można je zsunąć i odsunąć na bok; na krawędziach znajdują się podpory w kształcie równoległoboku, które umożliwiają ustawienie profili wzdłużnie. Warianty samodzielne: wąska konstrukcja podstawy zapewnia dobry dostęp do elementów ze wszystkich stron; większy obszar roboczy powierzchni nośnej można uzyskać, wyciągając wsporniki w kształcie równoległoboku; stoły można przesuwać i łatwo ustawiać na kółkach; dwa stoły można łączyć, aby powiększyć powierzchnię podparcia do dowolnego pożądanego stopnia; stoły idealnie nadają się do montażu dużych elementów.

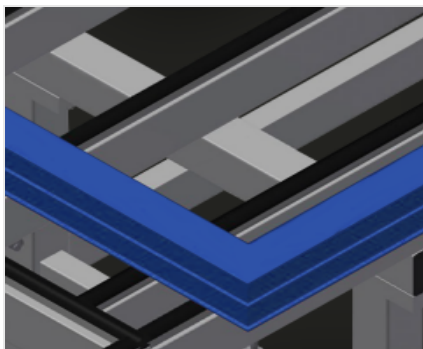

Powierzchnia robocza

Powierzchnia robocza: listwy z profilem gumowym, chroni profil przed uszkodzeniami

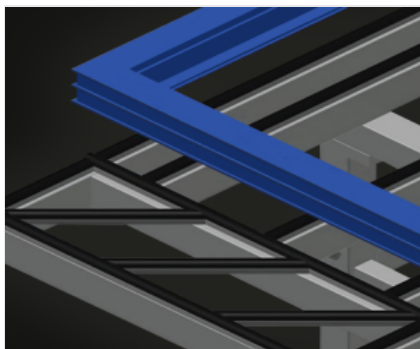

Podstawa

Powierzchnia robocza wyłożona profilem gumowym Umieszczone przy krawędziach podstawy w formie rombów do odkładania profili w kierunku wzdłużnym. Boczna podstawa rozsuwana: 900 mm

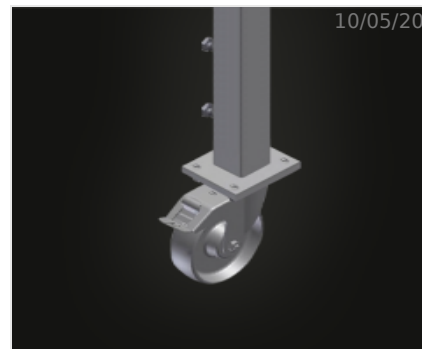

Kółka zwrotne (Opcjonalnie)

Układ jezdny z dwoma kółkami zwrotnymi, z blokadą obrotu i hamulcem jazdy oraz dwoma kółkami stałymi

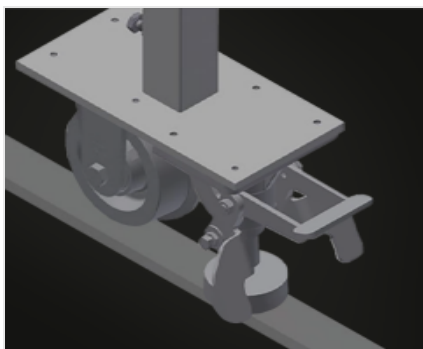

Rolki jezdne, komplet (Opcjonalnie)

Kierunek ruchu z czterema rolkami jezdnyymi i dwoma blokadami

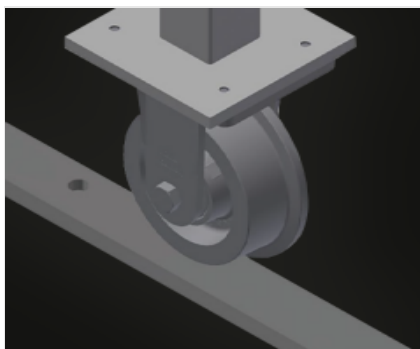

Szyna jezdna (Opcjonalnie)

Szyna jezdna 2,0 m odpowiednio lewa i prawa

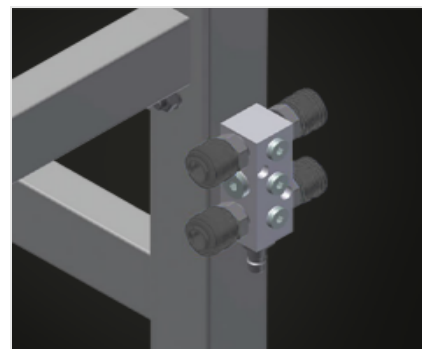

Przyłącze sprężonego powietrza, poczwórne (Opcjonalnie)

Przyłącze sprężonego powietrza, poczwórne do podłączania narzędzi pneumatycznych

MODELE

MSA 2400

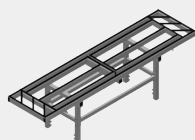
**WYMIAR I WAGA**

Długość (mm)	2.400
Szerokość (mm)	600
Wysokość (mm)	850 ÷ 1.000
Waga (kg)	80

POWIERZCHNIA PODPOROWA

Powierzchnia podporowa (mm)	600 x 2.400
Powierzchnia podporowa ze zdejmowanymi bokami (mm)	600 x 4.200
Ładowność (kg)	600

SPECYFIKACJE

Blat	<input type="radio"/>
Poczwórne przyłącze sprężonego powietrza	<input type="radio"/>
Koła nastawne Stand Alone (2 nastawne + 2 stałe)	<input type="radio"/>
Koło do toru liniowego	<input type="radio"/>
Tor 2,0 m z lewej i z prawej	<input type="radio"/>

włączony ● dostępny ○