

# KS 101

支持设备

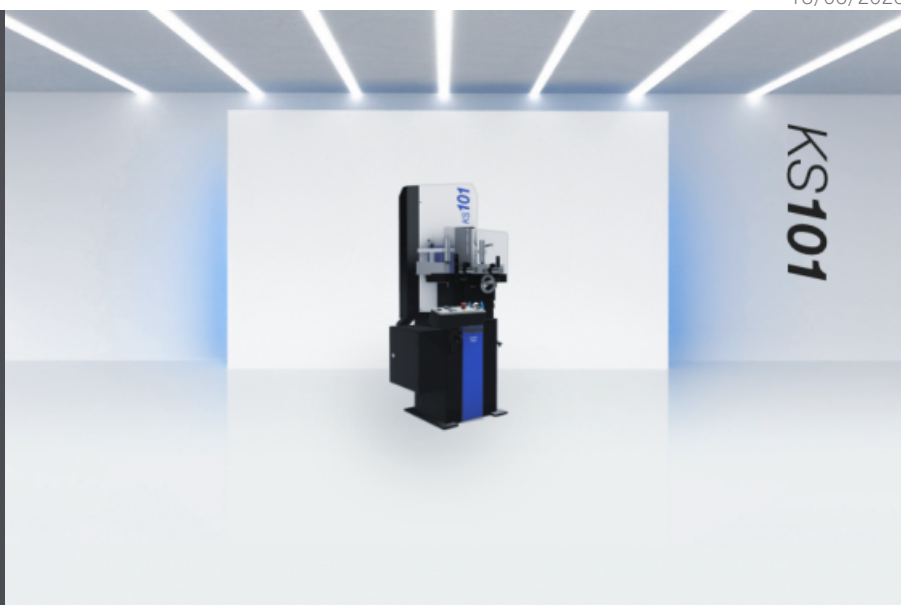

精密切割机用于在塑料型材上进行 90° V 字切割。机床配有两个气动垂直夹持装置。通过手轮可以无级调节 Y 轴上的切割深度。刀片气动进给装置也可以进行无级调节、并且回程速度快。机床标配有废料和切屑容器、刀片和切屑吸管接口。



### 布局

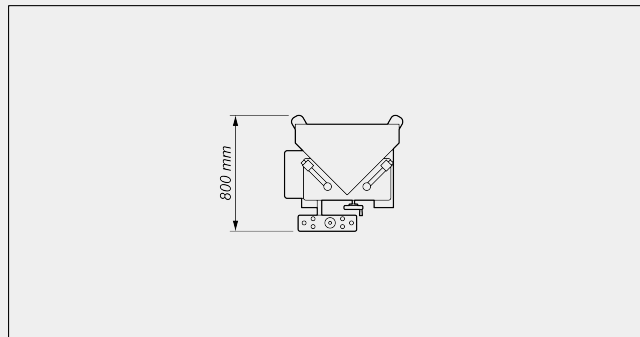
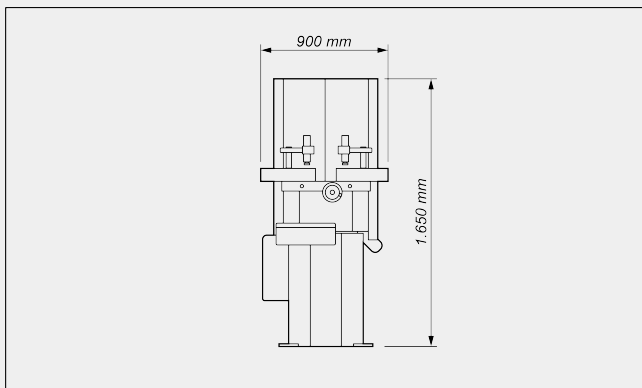

俯视图

整体尺寸可能因产品配置而异。

### 加工范围

最大切割深度 (mm)	80
型材最大高度 (mm)	100
最小锁紧型材宽度 (mm)	150
V 形切割角度	90°

### 尺寸与重量

宽度 (mm)	900
深度 (mm)	800
重量 (Kg)	240
高度 (mm)	1650

### 电机

三相异步电机	2
S1 中的功率 (kW)	2 x 0,9
电机转速 50 Hz (rpm)	2800
电机转速 60 Hz (rpm)	3400



切割图

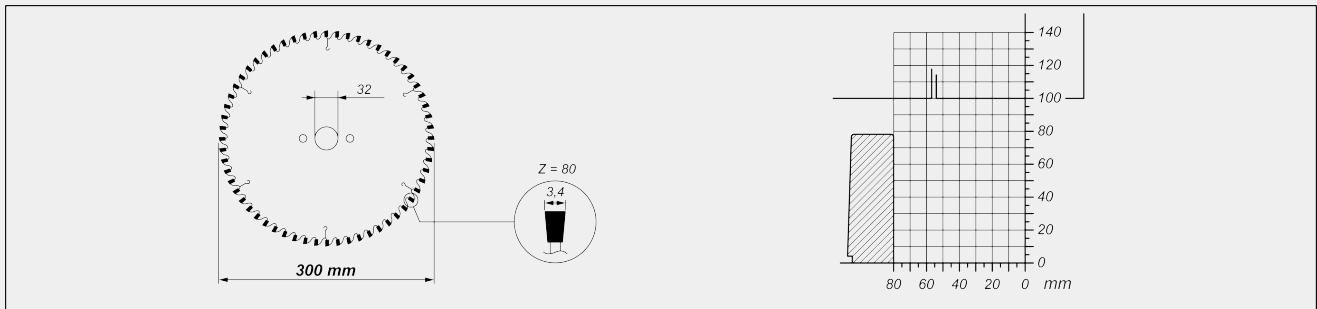

刀具

刀片直径 (mm)	300
刀片孔 (mm)	32
刀片速度 – 电机 60 Hz (rpm)	3400
刀片速度 – 电机 50 Hz (rpm)	2800

设备

切屑抽屉	●
切屑吸尘嘴	●
80 齿合金刀片	●
垂直虎钳	●

电气连接

连接功率 (kW)	1,9
最大保护保险丝 240V 60Hz (A)	10
最大保护保险丝 400V 50Hz (A)	10

气动连接

压力 (bar)	7
软管连接	DN10
每个加工周期的空气消耗量 (7 巴) (不含喷洒器) (L)	20

包括 ● 可用 ○

Voilàp S.p.A.  
 Via Archimede, 10  
 41019 – Limidi di Soliera (MO)  
 ITALY

Tel 059 895411  
 Fax: 059 859404  
 P.IVA e C.F. 02057270361  
 info@somecopvc.com  
 www.somecopvc.com

The right to make technical alterations is reserved.