

KT

用于垂直和水平安装的组装工作台。钢制结构、坚固稳定。在从垂直输送切换至水平输送或相反时十分重要。是垂直和水平安装的理想之选。由气动翻转。带塑料滑条的工作台支承面。可气动升降的滚轮支架。四路压缩空气接口。

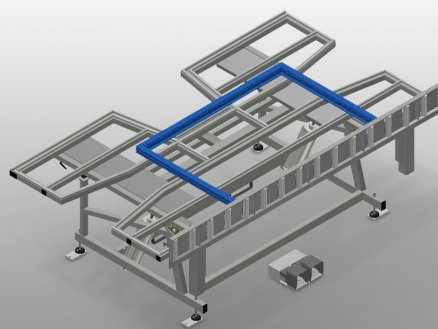
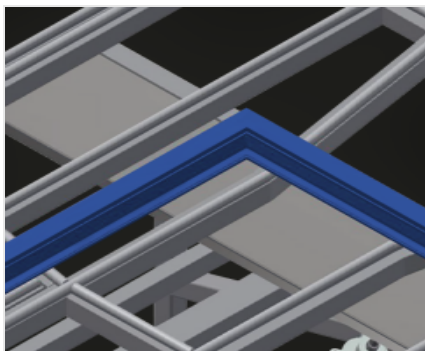

支承面

带塑料滑条的工作台支承面

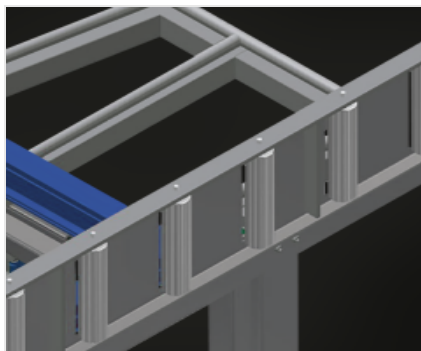

滚轮支架

滚道可气动升降、由此可在水平位置上自由作业、在垂直位置上可顺畅地进行输送

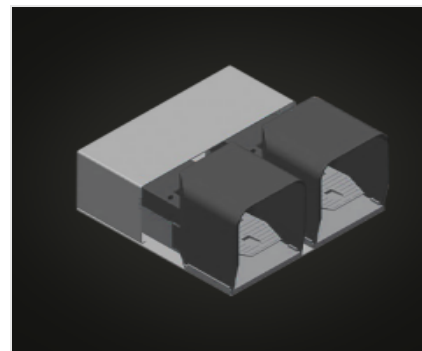

脚踏开关

通过脚踏阀门进行控制、可在水平和垂直方向上摆动

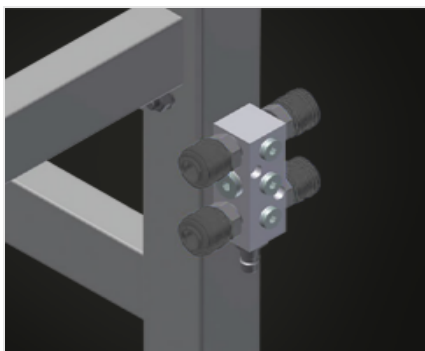

四路压缩空气接口

连接压缩空气系统的四路压缩空气接口

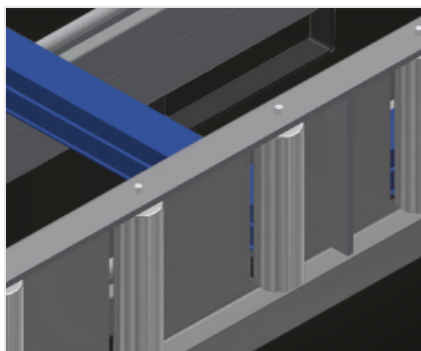

用于支承滚轮的型材保护器 (选修的)

用于支承滚轮的型材保护器200 mm(铝/16x和铝/21x)。滚道的辊筒带有保护软管、可在窗户元件输入和输出时对其进行保护

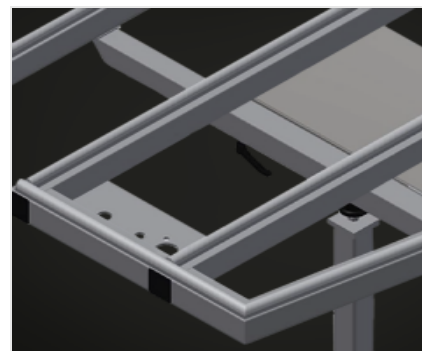

型材倚靠装置可抽出 (选修的)

用于KT/KTH 3000和T/KTH 4000的上部可抽出的工作台支承面工作台支承面可向上抽出500 mm、用于较高的框架



刷条 (选修的)
工作台支承面刷条

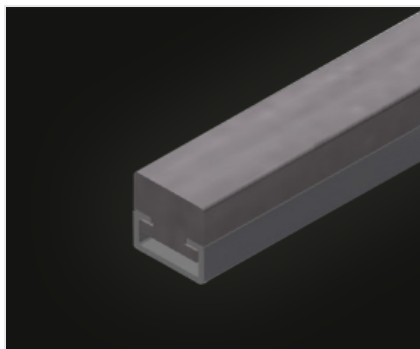

毛毡条 (选修的)
工作台支承面毛毡滑条



橡胶条 (选修的)
的工作台支承面橡胶滑条

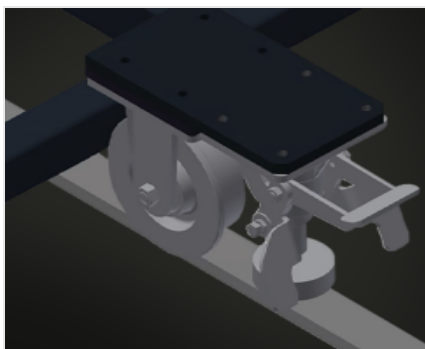

行走单元 (选修的)
用于KT/KTH/MS/VE的行走装置。带凸缘滚轮和驻车制动器的行走装置

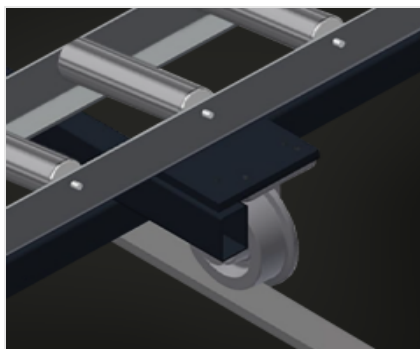

轨道 (选修的)
左右两侧轨道各2.0 m





型号

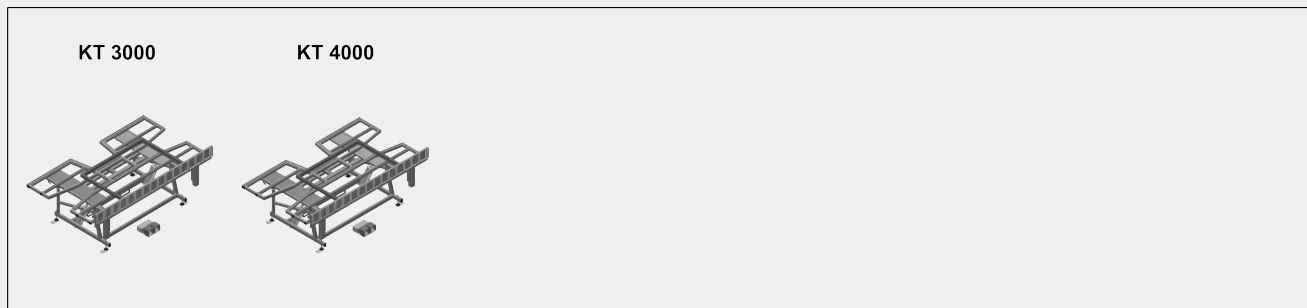

尺寸与重量

KT 3000 / KT 4000

| | |
|--------------|---------------|
| 长度 (mm) | 3.000 / 4.000 |
| 宽度 (mm) | 1.820 |
| 垂直高度 (mm) | 1.900 |
| 辊筒输送机宽度 (mm) | 200 |
| 重量 (Kg) | 330 / 380 |

支撑表面

| | |
|---------------|-----|
| 气动高度调节装置 (mm) | 500 |
| 气动倾斜装置 | ● |
| 上台支架 | ○ |
| 带刷条的支撑面 | ○ |
| 带毡条的支撑面 | ○ |
| 带橡胶条的支撑面 | ○ |
| 承重辊筒的型材保护装置 | ○ |
| 装载能力 (kg) | 200 |



特性

| | |
|-----------------|----|
| 四重压缩空气连接 | ● |
| 移动单元 | ○ |
| 左右 2.0 米轨道 | ○ |
| 工作空气压力 (bar) | 7 |
| 大约空气消耗量 (l/min) | 35 |

包括 ● 可用 ○